

STOLL



JAUNĀIS
Solid 40-22 P.

STOLL Solid



Universālis.
Visām situācijām.

Mūsu atbildība (iegūst jaunu līmeni) - SOLID.

Lakonisks. Stabils. Skaistā formā. Tāds ir mūsu SOLID. Šis statnis apvieno dinamisku dizainu ar vislabāko funkcionalitāti un, protams, tas ir ražots Vācijā. Kā vienmēr, uzticieties vislabākajam. Uzticieties STOLL.

Noteikti ievērojiet pareizo strēles izvietošanu pret uz traktora uzstādīto konsoli,
kā arī informāciju montāžas pamācības punktos (...)



Home of Quality.



TAUSTĀMA ELEGANCE.
Mūsu Solid.



Solid. Universālis.

Lietošanas iespēju pārpilnība – to piedāvā jaunais “Solid” astoņos dažādos modeļos: Piemēroti traktoriem no 45 līdz 135 ZS, frontālie iekrāvēji ir vienkārši vadāmi un uzticami visaugstākajā līmenī. Kā vienmēr, STOLL piedāvā arī jūsu vajadzībām piemērotu aprīkojumu!

Tā kā “Solid” frontālie iekrāvēji ir relatīvi viegli, tie parāda vislabākos rezultātus kalnainā reljefā. Turklāt: tie der daudziem lietotiem traktoriem – STOLL domā par vairākām paaudzēm. daudzi ģimenes uzņēmumi un lauksaimnieki, kuriem lauksaimniecība ir papildu nodarbošanās, priecājas, ja viņu ilggadējai traktortehnikai ir pieejami jauni frontālo iekrāvēju risinājumi!

Priekšrocības, ko sniedz “Solid”: Īsts STOLL ar optimālu cenas un kvalitātes attiecību. Iedvesmojoties no klientu vēlmēm, STOLL inženieri ir radījuši produktu, kas ir funkcionāli un elastīgi lietojams. Optisks un funkcionāls jūsu traktora akcents.



SOLID ir izcils piedāvājums lietotiem traktoriem. Viegls svars ar spēcīgiem jaudas rādītājiem un gandrīz nebeidzamām lietošanas iespējām. Elegants dizains ar izcilu cenas un kvalitātes attiecību.





- + MEHĀNISKA PARALĒLĀ VADĪBA
- + VIENĀDA IEBRAUKŠANAS SISTĒMA
TĀPAT KĀ PROFILINE FRONTĀLAJIEM IEKRĀVĒJIEM
- + IZCILS
SAGĀŠANAS UN IZGĀŠANAS LENĶIS
- + NELIELA PAŠMASA
- + UZLABOTI JAUDAS RĀDĪTĀJI
- + MODERNA OPTIKA
- + IESPĒJAMĀS APRĪKOJUMS: HYDRO-FIX AUGŠDAĻA,
3. + 4. HIDROIZVADS UN COMFORT-DRIVE
- + IESPĒJAMS ĪPAŠAIS KRĀSOJUMS

Vislabākais sniegums celtspējas un pacelšanas augstuma ziņā. Maksimāli stabilitātes un kraušanas ātruma rādītāji. Ērta vadība: "Solid" sērija ir īpaši izstrādāta visām profesionāļu vajadzībām.

Jaudīgs. Viegli manevrējams.

Mēs pūlamies visu darītāju labā. Arī to cilvēku labā, kuri kopā ar mūsu produktiem izdzīvo ikdienas prieku un izaicinājumus. Pusprofesionāļi, nelielas lauku saimniecības vai hobija lauksaimnieki atradīs SOLID optimālu partneri, kad runa ir par celšanu, satveršanu vai kraušanu.

Turklāt, protams, tas ir ražots Vācijā. Mūsu SOLID palīdz parādīt visu spēku traktoriem no 45 līdz 135 ZS. Jo mēs zinām, kas jums jāpaveic, un piedāvājam vislabāko.



KLAK! GATAVS.

STOLL frontālo iekrāvēju var piemontēt un demontēt ar dažām roku kustībām. To nodrošina bez instrumentiem lietojamie balsti un ar spiedienu pievienojamais hidrauliskais savienojums.



Paaudzes brīnums Iebraukšanas sistēma.

Jau vairāk nekā trīs gadu desmitus STOLL frontālos iekrāvējus var ērti piemontēt jūsu traktoram. Proti, ar Drive-In funkciju. STOLL iebraukšanas sistēma ir nepārtraukti attīstīta, optimizējot tās darbību. Labā ziņa: ar visiem uzlabojumiem jau 30 gadus nemainīgs paliek iebraukšanas princips.

Jo mēs esam pārliecināti par priekšrocībām, ko tā Jums sniedz. Tikai tā arī Jūsu jaunais frontālais iekrāvējs perfekti pielāgojas mūsu pārbaudītajai konsolei. Šī sistēma mūsdienās ir frontālā iekrāvēja pamataprīkojums.

Uzticama un izmantota pie vairāk nekā 250 000 lietotājiem. Turklāt tas ir STOLL izgudrojums. STOLL oriģināls. Iegūts vairākās paaudzēs.

Gatavs darbam ātrāk nekā divās minūtēs:



1 Iebraucot frontālais iekrāvējs slīd uz montāžas detaļas, līdz sprostapa pieskaras vadsliedes augšējam galam.



2 Ar Hydro-Fix visus hidrauliskos cauruļvadus var uzreiz pieslēgt traktoram. Frontālais iekrāvējs mazliet tiek pacelts, lai nofiksētu sprostapu vadsliedes satvērējāki.



3 Fiksācijas svira tiek nospiesta uz leju un frontālais iekrāvējs droši nofiksējas pie montāžas detaļas. Pēc tam frontālais iekrāvējs tiek pacelts tālāk.



4 Balstus var pielocīt un atlocīt bez instrumentiem.

Mierīga sēdēšana ar Comfort-Drive.

Mierīga braukšana arī pa nelīdzenu reljefu – pateicoties amortizācijas sistēmai Comfort-Drive

- Gan uz ceļa, gan lauka: Visur, kur zeme ir nelīdzena, var izmantot Comfort-Drive. It īpaši ļoti grubuļainas augsnes apstākļos un ātros braucienos pa ceļu mūsu Comfort-Drive palīdz mazināt triecienus.
- Šī piederumu funkcija samazina iekrāvēja un aprīkojuma triecienus – tiek saudzēts transportlīdzeklis. Pateicīga ir arī operatora mugura.
- Noderīgi zināt: Hidroakumulators ir uzstādīts starp statni un pacelšanas cilindru un tādējādi vislabāk aizsargāts.
- Secinājumi: Comfort-Drive ir STOLL augstākā līmeņa risinājums.

Kā darbojas Comfort-Drive?

Zem šķērssiļķes ir piemontēts slāpekļa gāzes akumulators. Tas ir uzpildīts gan ar eļļu, gan slāpekli. Svārstības, kas rodas brauciena laikā, šeit tiek noslāpētas, izplešoties slāpeklim un spiežot atpakaļ eļļu. Priekšrocība: ikdienas lietošanā Comfort-Drive ir īpaši stabils un efektīvs.

**Šī piederumu funkcija samazina iekrāvēja un
aprīkojuma triecienus – tiek saudzēts transport-
līdzeklis. Pateicīga ir arī operatora mugura.**

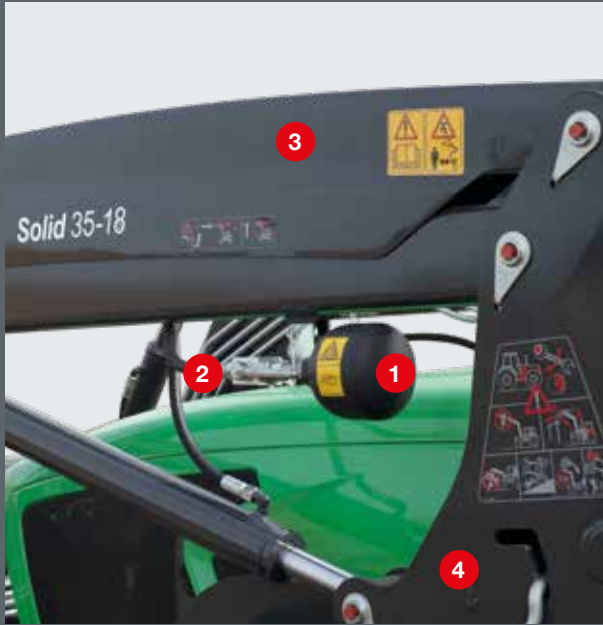

Comfort-Drive atrodas aizsargātā vietā starp iebraukšanas kolonnu un statni. To var ieslēgt un izslēgt ar noslēgkrānu.

- 1 Slāpekļa balons
- 2 Noslēgkrāns
- 3 Statnis
- 4 Iebraukšanas kolonna



Aprīkojums pa rokai.

Aprīkojuma montāža – tikai īss pitstops.



1 Piebrauciet un iekabiniet aprīkojumu.



2 Aprīkojuma sagāšana – fiksators nofiksējas automātiski.



3 Hidrauliskā savienojuma pievienošana.

Sagāšanas leņķis



Viss paliek iekšā: pateicoties izcilam sagāšanas leņķim, kraušanas laikā materiāls neizbirst.

Izgāšanas leņķis



Tā kauss tiek iztukšots pilnībā – aprīkojuma izgāšanas leņķis nodrošina efektīvu darbu.

Trešais hidroizvads



Hidrauliskā aprīkojuma efektīva lietošana – pateicoties trešajam hidroizvadam, nav vajadzīga papildu vadības ierīce.



Visu veidu aprīkojums ar Euro stiprinājumu der Euro ātrās nomainas rāmim.



Skid Steer ātrās nomainas rāmī nodrošina brīvu redzamību uz aprīkojumu – ideāls darbiem ar ķīpu dakšām vai palešu dakšām.

Sagāšanas un izgāšanas leņķu ziņā STOLL tradicionāli ir augstākās līgas spēlētājs. Šā izmēra modeļiem “Solid” ar 46 grādu sagāšanas leņķi un maksimāli 63 grādu izgāšanas leņķi ir klase pati par sevi.

Aprīkojuma sortiments – perfekti papildina “Solid”.

Papildus emocionālam ikdienas darbam daudzi mūsu klienti novērtē arī racionālas zināšanas par skaitļiem, datiem un faktiem. Mēs labprāt sniegsim vajadzīgo informāciju.

Palešu dakšas – paletes kraut ir viegli. Pateicoties stabilai konstrukcijai, ar palešu dakšām vienā reizē var pacelt līdz 1000 kg. Palešu zaru attālumu pielāgojiet pēc savām vajadzībām.



Pasūt. Nr.	Celtnespēja kg	Zaru garums mm	Svars kg				
Palešu dakšas							
3567980	1.000	1.000	113				
Rāmis							
3567990	1.000	–	59				
Palešu zari (dati uz gab.)							
3570700	500	1.000	27				





Plēvē ietītu ķīpu satvērējs – tā plēvē ietītās ķīpas paliek nebojātas. Plēvē ietītu ķīpu satvērējam nav asu malu, un tas ir speciāli izstrādāts plēvē ietītu ķīpu transportēšanai un kraušanai.

Pasūt. Nr.	Atvēršanas platums mm (lielākais/mazākais)	Svars kg				
3714810	1.400/800	114				

Apaļām ķīpām Ø no 0,80 m līdz 1,40 m, **vajadzīgs 3. hidrauliskais izvads**



Vieglo materiālu kauss – ideāls viegliem un vidēji smagiem darbiem. Ar to var labi kraut arī birstošus materiālus.

Pasūt. Nr.	Platums m	Tilpums ar kaudzi m ³	Tilpums bez kaudzes m ³	Svars kg			
3550490	1,40	0,45	0,36	99			
3550500	1,60	0,52	0,41	109			
3550510	1,85	0,61	0,48	131			
3550520	2,10	0,70	0,55	171			

Ķīpu dakšas – vienas dakšas visām ķīpām. Vienkārši un droši transportējiet apaļas un kantainas ķīpas ar ķīpu dakšām. Atkarībā no lietošanas mērķa zarus var novietot rāmī 4 pozīcijās.



Pasūt. Nr.	Celtnespēja kg	Zaru garums mm	Svars kg				
3611810	700	2x800	68				
3608420	700	2x1.200	76				

Rāmis

3608430			58				
---------	--	--	----	--	--	--	--

Zari

0476240		800	5				
---------	--	-----	---	--	--	--	--

Zari

1330130		1.200	9				
---------	--	-------	---	--	--	--	--

Ķīpu dakšas ir izstrādātas apaļu un kantainu ķīpu pārvietošanai.



Jūs ļoti interesē tehniskās lietas? Visi dati vienā mirklī!

Vai vēlaties uzzināt vairāk? Tad šeit ir
pieejama vēl plašāka informācija.

Solid	Tips			30-16		35-18		38-20		40-22
				P	H	P	H	P	H	P
Der traktoriem ar kW/ZS jaudu			kW ZS	35-50 45-65		40-60 55-80		50-80 65-100		60-100 80-135
Celtspēja aprikojuma pagrieziņa punktā	apakšā augšā	Q1 Q2	daN	1.560		1.810		1.960		2.100
			daN	1.220		1.270		1.410		1.530
Celtspēja (kauss) 300 mm pirms pagrieziņa punkta	apakšā augšā	N1 N2	daN	1.560	1.310	1.810	1.520	1.960	1.670	2.100
			daN	1.220	1.000	1.270	1.050	1.410	1.180	1.530
Celtspēja (palete) 900 mm pirms pagrieziņa punkta	apakšā augšā	M1 M2	daN	1.560	990	1.810	1.160	1.960	1.300	2.100
			daN	1.220	740	1.270	780	1.410	890	1.530
Uzlaušanas spēks 900 mm pirms aprikojuma pagrieziņa punkta		R	daN	1.870	1.590	2.310	1.570	2.360	2.120	2.600
Maksimālā celtspēja aprikojuma pagrieziņa punktā		H	mm	3.010		3.460		3.760		4.080
Pārkraušanas augstums (H-210)		L	mm	2.800		3.250		3.550		3.870
Izbēršanas augstums		A	mm	1.920		2.390		2.710		3.040
Izbēršanas attālums		W	mm	600		650		700		785
Rakšanas dziļums		S	mm	210		210		210		210
Statņa pagrieziņa punkts		B	mm	1.400		1.660		1.780		1.930
Sagāšanas leņķis	apakšā	X	° grādi	43		43		46		46
Izgāšanas leņķis	augšā	Z	° grādi	63		63		58		58
Sūkņa jauda			l/min.	50		50		50		60
Pacelšanas laiks			sek.	4		4		5		5
Sagāšanas laiks, aprikojums	apakšā		sek.	1,5		1,5		1,5		1,5
Izgāšanas laiks, aprikojums	augšā		sek.	1,7		1,7		1,7		1,7
Masa, iekrāvēja statnis bez aprikojuma			kg	315	275	335	290	355	315	395

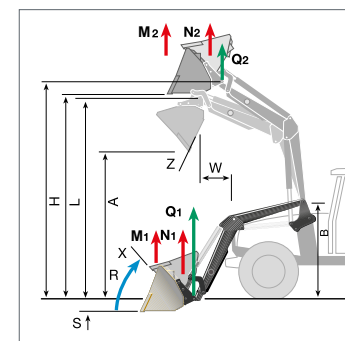

Norādītās vērtības ir vidējās vērtības. Atkarībā no traktora tipa rodas atšķirības uz augšu vai uz leju.

* Traktora apgāšanās riska dēļ darbi ar frontālo iekrāvēju ir atļauti tikai apvienojumā ar piemērotu pretsvaru aizmugurē.

Aprēķināts ar 195 bāru hidraulisko spiedienu!





Wilhelm STOLL Maschinenfabrik GmbH
Bahnhofstr. 21 | 38268 Lengede
Tälrunis: +49 (0) 53 44 / 20-222
Fakss: +49 (0) 53 44 / 20-49182

www.stoll-germany.com